



www.sdgspa.it

Cliente: Standard

Codice prodotto: 609

Codice EAN: 8032532911280

Descrizione articolo: Porta piadina

Tipologia materiali: Cartoncino riciclato patinato

350g/mq accoppiato con film in polipropilene 12 µm

Tipo di stampa: /

Peso singolo prodotto: 22,2 g

IMMAGINE E DISEGNO TECNICO /

Le misure sono espresse in mm.

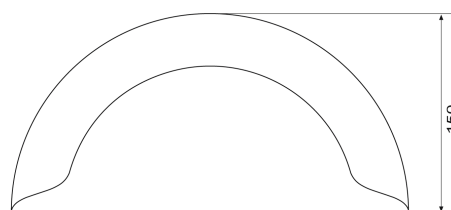
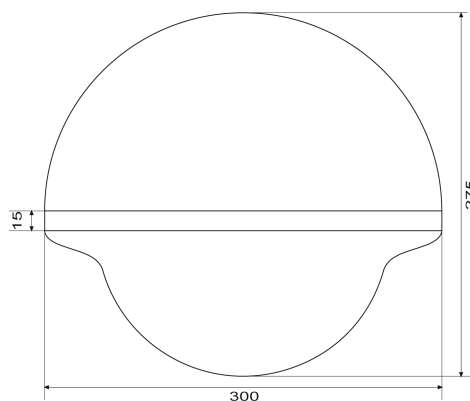

IMBALLO PRODOTTO /

Tipologia scatola: Cartone ondulato avana

Misure esterne scatola: 315 x 115 x 310h mm

Peso lordo scatola: 4,8 kg

Peso netto scatola: 4,4 kg

Nr. pezzi/confezione: 100

Nr. confezioni/scatola: 2

Pezzi/scatola: 200

Tipol. confezionamento: Confezione termoretratta

Etichetta confezione: si

Etichetta scatola: si

Scatole/pallet: 92

Disposizione su pallet: 23 scatole di base x 4 strati altezza

Tipologia pallet: 80 x 120 cm a perdere

Altezza Totale bancale: 1,4 m circa (compreso pallet)

CONFORMITÀ E NORME DI UTILIZZO /

Prodotto idoneo al contatto con alimenti secondo il regolamento CE n° 1935/2004 e successivi aggiornamenti, al D.M. del 21/03/1973. e successivi aggiornamenti.

Non è adatto alla cottura né in forno tradizionale né a microonde.

Non è adatto alla conservazione degli alimenti. Non è adatto per i prodotti alimentari per la prima infanzia ed alimenti di proseguimento. Il prodotto è monouso e non porta data di scadenza.

Conservare in luogo asciutto e lontano dai raggi del sole e fonti di calore (0°C + 35°C).

QUESTO PRODOTTO NON È UN GIOCATTOLO.